

絶縁被覆付圧着端子

絶縁付タブ・オン接続子



UL E70188 LISTED

SP LR20812

TYPE I

TYPE II

TYPE III

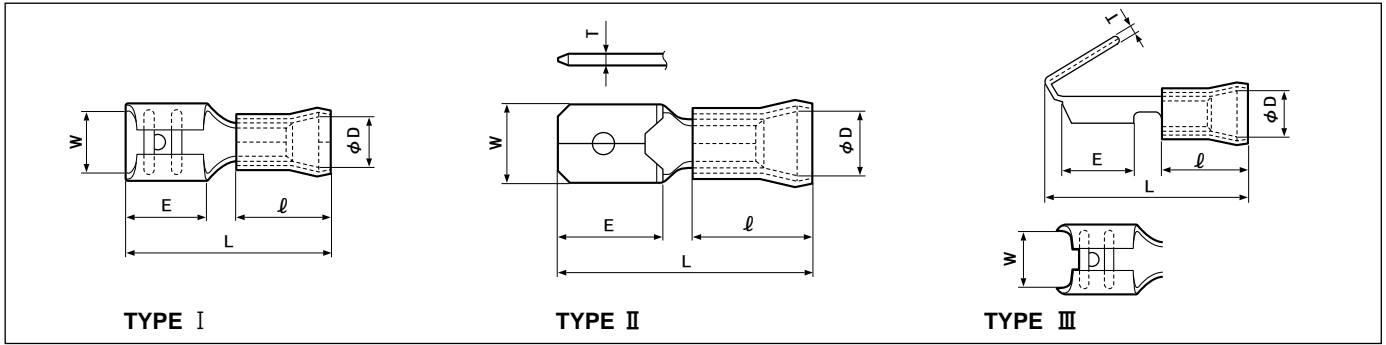

適用タブ

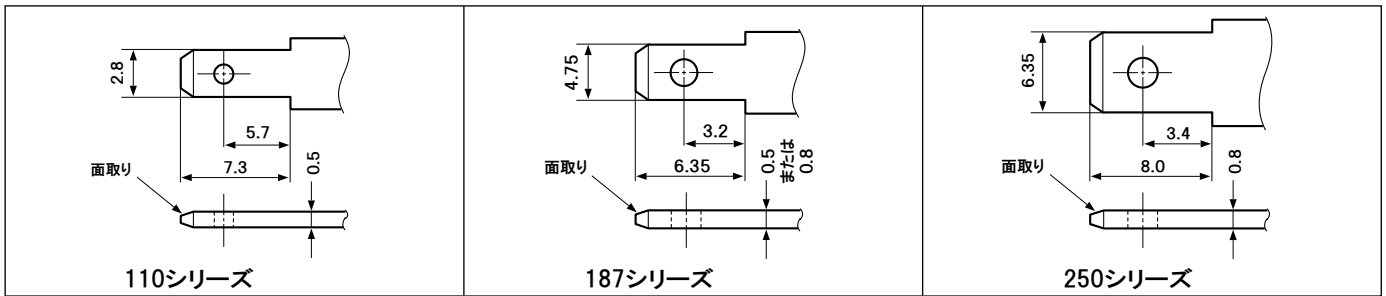

形番	規格	寸法(mm)							標準色	適用電線範囲 撚線(mm ²)	適用圧着工具			1箱 入数 (個)
		W	L	E	T	φD(min)	ℓ	適用タブ厚さ			手動	空気圧式	油圧式	
TYPE I 250シリーズ	FVDHDF1.25-250B	6.8	20.5	8.0	—	3.5	9.5	0.8	赤	1.0~1.65	YNT-2216	YA-1 YA-2 YAT-1A YAT-2A YAD-1A YAD-2A YA-4 YAT-4A YAD-4A	BCT-0514L	1,000
	4.3					青			1.65~2.63	YNT-1614				
	6.2					黄			2.63~6.64	YNT-1210S				
TYPE II 250シリーズ	FVDDM1.25-250	6.3	20.5	8.0	0.8	3.5	9.5	—	赤	1.0~1.65	YNT-2216	YA-1 YA-2 YAT-1A YAT-2A YAD-1A YAD-2A YA-4 YAT-4A YAD-4A	BCT-0514L	1,000
	4.3					青			1.65~2.63	YNT-1614				
	6.2					黄			2.63~6.64	YNT-1210S				
TYPE III	FVDDFM2-250A	6.8	22.0	7.8	0.8	4.3	9.5	0.8	青	1.65~2.63	YNT-1614	YA-1 YA-2 YAT-1A YAT-2A YAD-1A YAD-2A YA-4 YAT-4A YAD-4A	BCT-0514L	500

注1) 端子の材質は黄銅です。 注2) 本製品の中には多少納期を要するものもあります。

形番	規格	寸法(mm)							標準色	適用電線範囲 撚線(mm ²)	適用圧着工具			1箱 入数 (個)
		W	L	E	φD(min)	ℓ	適用タブ厚さ	手動			空気圧式	油圧式		
TYPE I 110シリーズ 187シリーズ 250シリーズ	FVDDF0.5-110B-5(BZ)	3.2	16.4	6.4	2.0	8.0	0.5	—	黄	0.2~0.5	YNT-2622	YA-1, YA-2, YAT-1A YAT-2A, YAD-1A YAD-2A	BCT-0514L	1,000
	FVDDF1.25-110B-5(BZ)								17.9					
	FVDDF1.25-187A-5(BZ)	5.0	18.7	6.0	3.5	9.5	0.8	1.0~1.65	YNT-2216	YA-1 YA-2 YAT-1A YAT-2A YAD-1A YAD-2A YA-4 YAT-4A YAD-4A	BCT-0514L			
	FVDDF1.25-187A-8(BZ)				4.3		0.5							
	FVDDF2-187A-5(BZ)	6.8	20.5	8.0	4.3	13.5	青	1.65~2.63	YNT-1614					
	FVDDF2-187A-8(BZ)				6.2		黄			2.63~6.64	YNT-1210S			
FVDDF1.25-250BA(BZ)	6.8	20.5	8.0	4.3	9.5	0.8	1.0~1.65	YNT-2216	YA-1 YA-2 YAT-1A YAT-2A YAD-1A YAD-2A YA-4 YAT-4A YAD-4A	BCT-0514L	500			

注1) 端子の材質はりん青銅です。 注2) UL、CSA登録品の適用電線範囲はAWG#22のみです。

注3) 本製品の中には多少納期を要するものもあります。